

# FläktGroup Unternehmensvorstellung

**EXCELLENCE**  
IN SOLUTIONS



WE ARE  
FläktGroup

**TEAM**  
**DIRECTION**  
**FOCUS**

# ZUSAMMEN SIND WIR STÄRKER

FläktGroup wurde in 2016 von dem neuen Eigentümer Triton durch den Zusammenschluss der DencoHappel und der Fläkt Woods Group gegründet.

Die Gruppe besteht aus starken Marken, wie z.B. Denco, Happel, Fläkt und Woods, Semco und Iloxair mit einer hundertjährigen Tradition an Innovationen und Engagement.

WE ARE  ***FläktGroup***

# FLÄKTGROUP - EINER DER MARKTFÜHRER FÜR ENERGIEEFFIZIENTE LÖSUNGEN IM BEREICH RAUMLUFTTECHNOLOGIE



# FLÄKTGROUP – WICHTIGE FAKTEN

€640 Mio.

FLÄKTGROUP  
UMSATZ \*

65

LÄNDER WELTWEIT

3600

MITARBEITER

15

PRODUKTIONS-  
STANDORTE

170

FACHKRÄFTE  
FORSCHUNG & ENTWICKLUNG

8

CENTER OF EXCELLENCE

BASIS: GESAMTUMSATZ 2019\*

# Triton

## PARTNERSCHAFTLICHE ZUSAMMENARBEIT SCHAFFT MEHRWERT

- Triton ist eine internationale Beteiligungsgesellschaft, die in Unternehmen mit Hauptsitz in deutschsprachigen und nordischen Ländern investiert.
- Triton ist werteorientiert und auf nachhaltiges Wachstum und betriebliche Verbesserungen konzentriert.
- Triton bietet eine starke Anlagebilanz und eine enge Beziehungen zu lokalen Märkten.



*Wir sind derzeit an 47 Unternehmen in Europa beteiligt, die einen Gesamtumsatz von insgesamt rund €18.1Mrd Euro erwirtschaften und insgesamt rund 105.000 Mitarbeiter beschäftigen.*





# LUFT STECKT IN UNSEREN GENEN

Wir konsumieren rund 1 kg Lebensmittel und trinken 2 l Wasser täglich. Gleichzeitig atmen wir rund 20.000 l Luft. Da wir bis zu 90% unserer Zeit in Innenräumen verbringen, ist die Luft, die wir atmen, für unsere Gesundheit, unseren Komfort und unsere Produktivität ausschlaggebend.

**FOCUS AREA**

RAUMLUFT



**FOCUS AREA**

KRITISCHE  
LUFT





800 FACHKRÄFTE  
IM DIENSTE  
UNSERER KUNDEN

# STETS AN IHRER SEITE

UNSERE  
VERTRIEBSMITARBEITER  
AGIEREN IN 20 EUROPÄISCHEN  
UND 65 LÄNDERN WELTWEIT

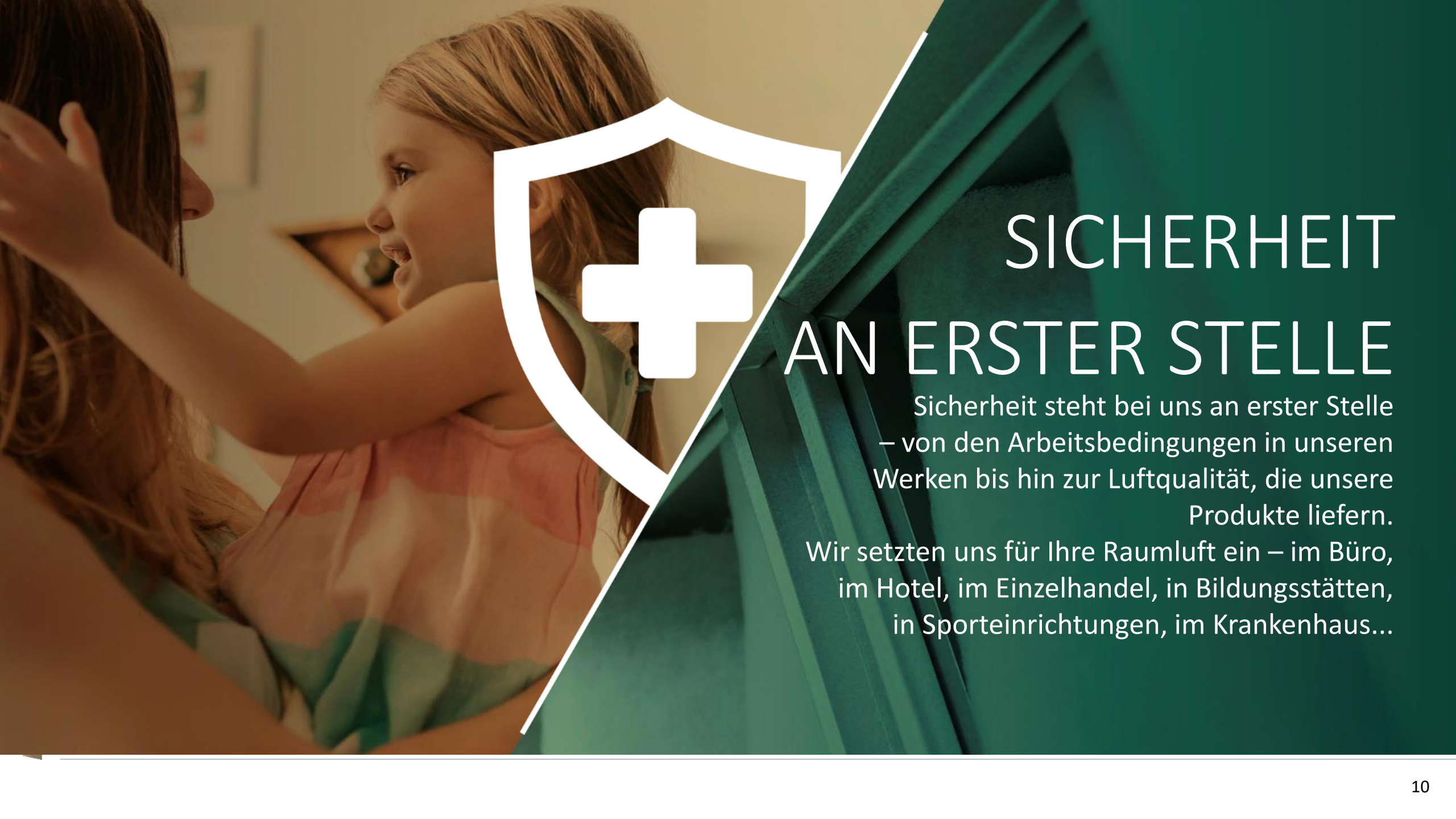

# SICHERHEIT AN ERSTER STELLE

Sicherheit steht bei uns an erster Stelle  
– von den Arbeitsbedingungen in unseren  
Werken bis hin zur Luftqualität, die unsere  
Produkte liefern.

Wir setzen uns für Ihre Raumlufte ein – im Büro,  
im Hotel, im Einzelhandel, in Bildungsstätten,  
in Sporteinrichtungen, im Krankenhaus...

WAS UNS  
EINZIGARTIG  
MACHT

# HOHE QUALITÄT UND DAS UMFASSENDSTE PRODUKTSPENKTRUM

Wir erschaffen **Lösungen**  
für eine **bessere**  
**Luftqualität**, mit denen  
Menschen gesund und  
produktiv sein können





# ZEIT UND GELD SPAREN

Wir unterstützen  
Immobilienbesitzer und  
Investoren, **profitable und  
anpassungsfähige Gebäude**  
für die Zukunft zu bauen

# ENERGIEEINSPARUNG STECKT IN UNSEREN GENEN

Wir konzentrieren uns auf  
**Nachhaltigkeit**, zur  
Steigerung der  
Energieeffizienz und  
Senkung der Lebens-  
zykluskosten.





# IHR GLOBALER UND LOKALER PARTNER

Wir wollen ein **verantwortliches Unternehmen** sein und einen wichtigen Beitrag in der Lüftungsbranche leisten

# WIR ENTWICKELN INTELLIGENTE LÖSUNGEN

**Mehrwert für Gebäude und  
komfortable, gesunde Luft  
für die Menschen,  
die sich darin aufhalten**



# EXCELLENCE IN SOLUTIONS





The image features a gold background with a white geometric frame. The frame is composed of several horizontal and diagonal lines, creating a shape that resembles a stylized arrow or a speech bubble. The text 'UNSERE TOP 5 PRIORITÄTEN' is centered within this frame in a white, sans-serif font. The text is arranged in two lines: 'UNSERE TOP 5' on the top line and 'PRIORITÄTEN' on the bottom line. The overall design is clean and modern, with a professional and corporate feel.

UNSERE TOP 5  
PRIORITÄTEN

1

Kundenorientierung



2

Innovative Technologie

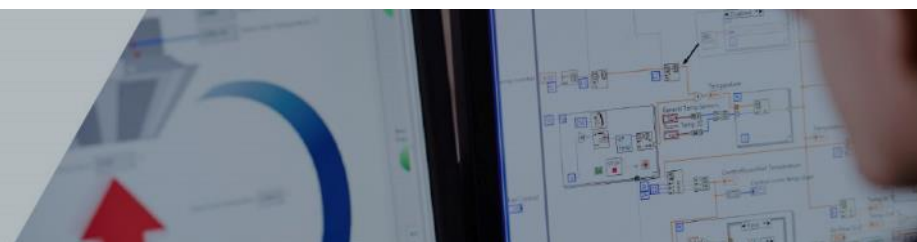

3

Moderne Werke & Lieferkette



4

Unsere Mitarbeiter



5

Gemeinsames Wachstum



The image features a white, stylized geometric frame on a brown background. The frame consists of a top horizontal line, a right vertical line, a bottom horizontal line, and a left vertical line. The top and bottom horizontal lines are parallel and shorter than the vertical lines. The left vertical line is shorter than the right vertical line, and the top-left and bottom-left corners are cut off at a 45-degree angle. The text 'WAS WIR TUN – AN JEDEM TAG' is centered within this frame in a white, sans-serif font. The background is a solid brown color with a subtle, faint geometric pattern of overlapping lines.

WAS WIR TUN  
– AN JEDEM TAG

# WIR BIETEN LÖSUNGEN FÜR EINE VIELZAHL VON ANWENDUNGSBEREICHEN



- Bürogebäude
- Hotel & Restaurants
- Einzelhandel
- Produktion & Automobilindustrie

- Bildungsstätten
- Sporteinrichtungen
- Einzelhandel
- Freizeitgestaltung
- Reise & Logistik

- Rechenzentren
- Biowissenschaften
- Reinräume
- Lebensmittel & Landwirtschaft
- Uvm.



**RECHENZENTREN**  
PRÄZISIONSKLIMA  
FÜR DEN 24/7-BETRIEB



**BÜROS**  
WIR BRINGEN ARBEITSPLÄTZE  
ZUM LAUFEN



**SCHWIMMBÄDER**  
ERSTKLASSIGES KLIMA FÜR EINEN  
ENTSPANNTEN FREIZEITGENUSS



**HOTELS**  
ERHOLSAME NACHTRUHE  
BEDEUTET ZUFRIEDENE GÄSTE



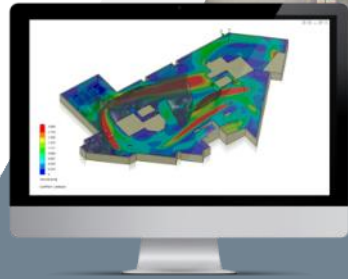

**BRANDSCHUTZ**  
SCHUTZ IM FALLE EINES  
GEBÄUDEBRANDS



**WOHNGEBÄUDE**  
ZEITGEMÄSSES WOHNEN MIT  
EFFIZIENTEN LÜFTUNGSLÖSUNGEN



**BILDUNG**  
INVESTITION IN DIE ZUKUNFT  
MIT GUTEM LERNKLIMA



**EINZELHANDEL**  
EIN GUTES RAUMKLIMA  
FÜR EIN ANGENEHMES  
EINKAUFSERLEBNIS





## REINRÄUME

PRODUKTE & TECHNIKER,  
ALLES AUS EINER HAND



## BILDUNG

INVESTITION IN DIE ZUKUNFT  
MIT GUTEM LERNKLIMA



## HYGIENE

EINE SICHERE WAHL, WENN  
HYGIENE UND LUFTQUALITÄT  
AUSSCHLAGGEBEND SIND



## TUNNEL & U-BAHNEN

ENERGIEEFFIZIENZ & SICHERHEIT FÜR  
INDUSTRIE & ÖFFENTLICHE  
INFRASTRUKTUR



The image features a gold-colored background with a subtle, low-poly geometric pattern. A prominent white graphic element, consisting of two parallel lines forming a stepped, trapezoidal shape, frames the text. The text is centered within this frame and is rendered in a clean, white, sans-serif typeface.

UNSER  
PRODUKTSPEKTRUM





WIR HABEN IMMER EIN  
PRODUKT ODER EINE LÖSUNG

EGAL, UM WELCHE  
HERAUSFORDERUNG ES GEHT

# STARKES PRODUKT PORTFOLIO FÜR JEDES PROJEKT

## > ZENTRALLÜFTUNGSGERÄTE



## > VENTILATOREN



## > GEBLÄSEKONVEKTOREN



## > KÜHLBALKEN



## > PRÄZISIONSKLIMAGERÄTE



## > BRANDSCHUTZ



## > ROHRE & FORMTEILE

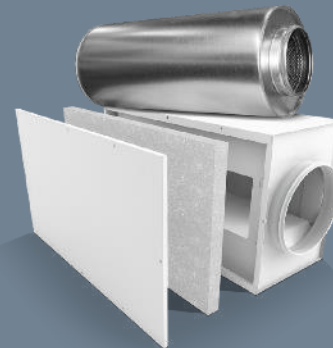

## > LUFTAUSLÄSSE



## > KALTWASSERERZEUGER



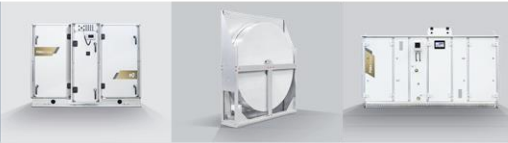

## LUFTAUFBEREITUNG

- Zentrallüftungsgeräte – Modular
- Zentrallüftungsgeräte – Kompakt
- Zentrallüftungsgeräte – Industrie
- Zentrallüftungsgeräte – Gewerblich
- Zentrallüftungsgeräte - Wohnbereich
- Energierückgewinnungssysteme

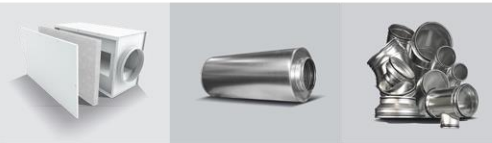

## LUFTVERTEILUNG

- Rohrleitungen
- Formteile
- Schalldämpfer



## LUFTDIFFUSION

- Gebläsekonvektoren
- Kühlbalken
- Unterflurkühlung
- Luftschleiergeräte
- Luftheizgeräte



## LUFTFILTRATION

- Filtermedien & Rahmen
- Staubabscheider/Kanalluftfilter
- Elektrofilter
- Luftansaugsysteme
- Filtersteuerungen
- Reinraumlösungen

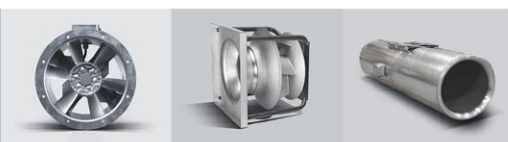

## LUFTRANSPORT

- Lüftungsventilatoren (Axial, Radial-, Dachventilatoren)
- Brandschutzventilatoren
- Parkhausventilatoren
- Dunstabzugshauben



## KLIMATISIERUNG & HEIZUNG

- IKT-Kühlung
- Kaltwassererzeuger
- Wärmepumpen
- Single- und Multi-Split-Geräte
- Geräte mit variablem Kältemittelfluss (VRF)

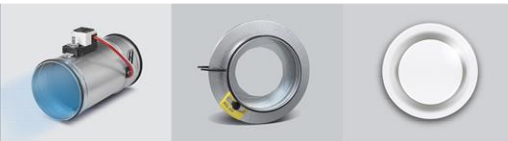

## LUFTMANAGEMENT & LUFTAUSLÄSSE

- Luftklappen, Brand-/Rauchschutzklappen
- Volumenstromregelungssysteme (VAV)
- Diffusoren, Gitter, Lüftungsventile
- Wetterschutzgitter & Hauben



## SERVICE

- Inbetriebnahme
- Wartung & Instandhaltung
- Original & Ersatzteile
- Reparaturen
- Nachrüstung & Sanierung
- Überwachung & Health-Check



> MODULAR KONFIGURIERBARE ZENTRALLÜFTUNGSGERÄTE



> KOMPAKTE ZENTRALLÜFTUNGSGERÄTE



> ZENTRALLÜFTUNGS-FLACHGERÄTE

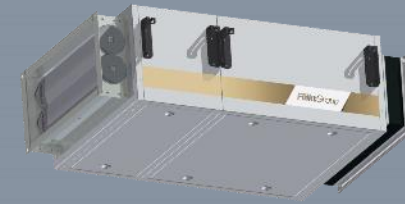

> OBEN ANGESCHLOSSENE ZENTRALLÜFTUNGSGERÄTE



> ZENTRALLÜFTUNGSGERÄTE FÜR DEN WOHNBEREICH



> ENERGIERÜCKGEWINNUNGS-LÖSUNGEN



> INTEGRIERTE WÄRME & KÄLTE



> SCHWIMMHALLEN-ENTFEUCHTUNG





> AKTIV-KÜHLBALKEN

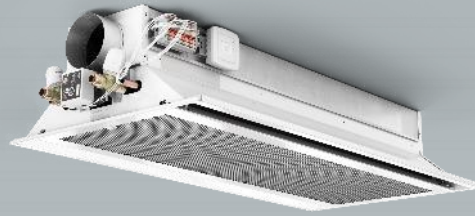

> HOTEL-KÜHLBALKEN



> KASSETTEN-KÜHLBALKEN

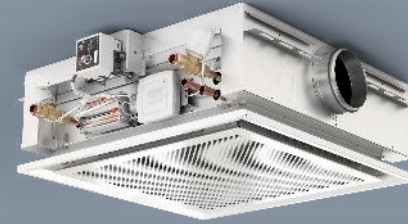

> GEBLÄSEKONVEKTOREN DECKE



> GEBLÄSEKONVEKTOREN WAND



> LUFTSCHLEIERGERÄTE

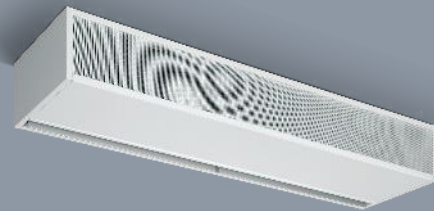

> GEWERBLICHE LUFTHEIZGERÄTE

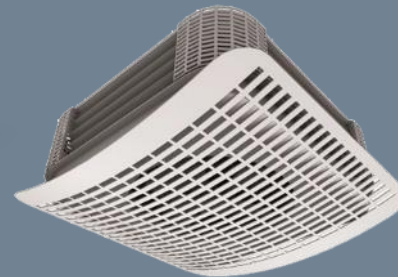

> INDUSTRIELLE LUFTHEIZGERÄTE





> AXIALVENTILATOREN



> AXIALVENTILATOREN

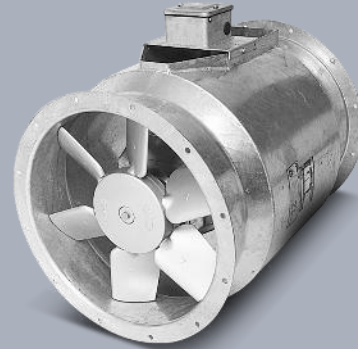

> AXIALVENTILATOREN



> DACHVENTILATOREN



> EINBAUVENTILATOREN



> RADIALVENTILATOREN

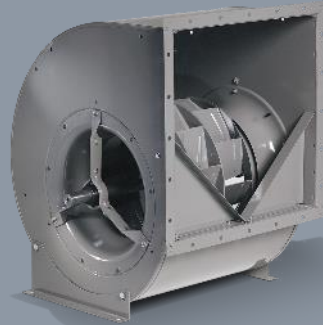

> GEHÄUSE- & SCHACHTVENTILATOREN

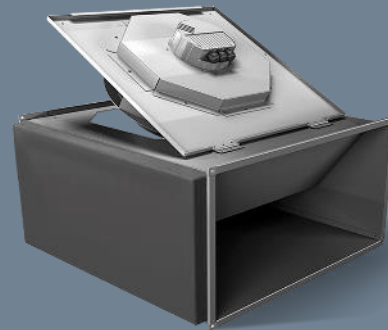

> DUNSTABZUGSHAUBEN





> HT AXIALVENTILATOREN



> HT-DACHVENTILATOREN



> HT GEHÄUSE- & SCHACHTVENTILATOREN



> ENTRAUCHUNGSKLAPPE



> HT DRUCKAUSGLEICHS-VENTILATOREN



> HT RADIALVENTILATOREN

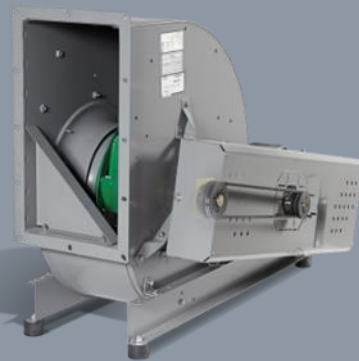

> PARKHAUSVENTILATOREN





> DIFFUSOREN

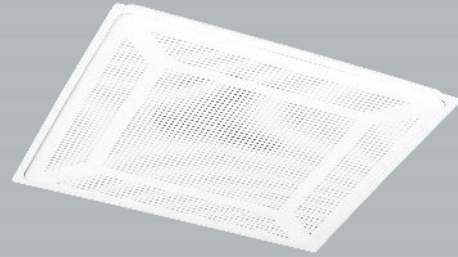

> LUFTVENTILE



> GITTER



> LUFTVERTEILUNGSSYSTEME



> KLAPPEN

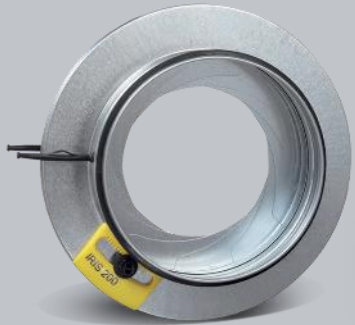

> LUFTVOLUMENSTROM-  
KLAPPEN



> BRANDSCHUTZKLAPPEN



> REGLER



> OPTIMIERUNGSSYSTEM





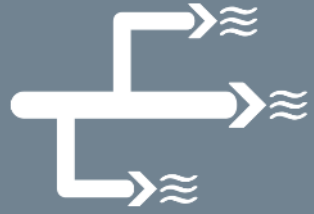

> FORMTEILE



> FORMTEILE



> ROHRLEITUNGEN

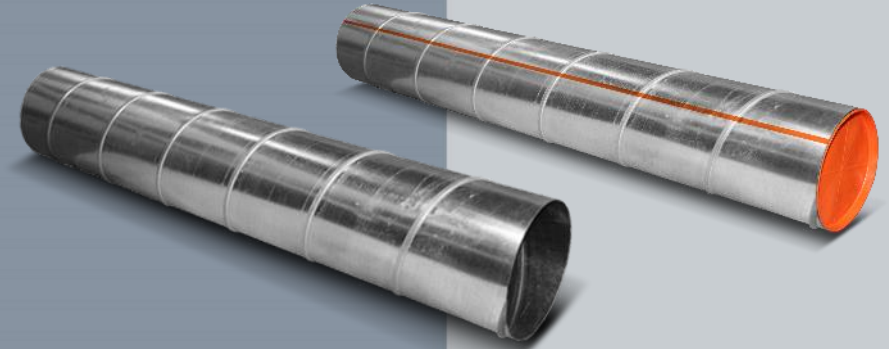

> BRANDSCHUTZKANÄLE

> SCHALLDÄMPFER RUND

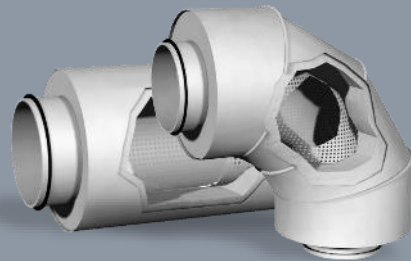

> SCHALLDÄMPFER RECHTECKIG

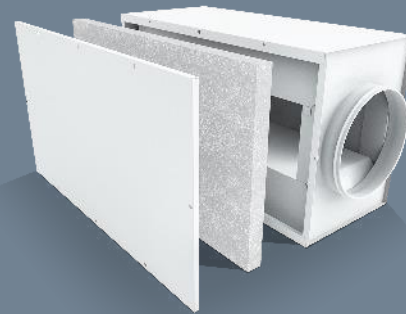

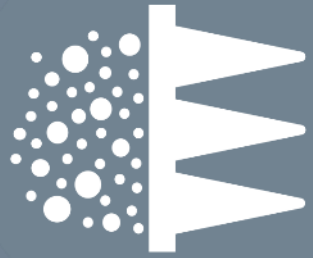

> LUFTREINIGER



> REINLUFTDECKE



> DECKENLUFTAUSLASS

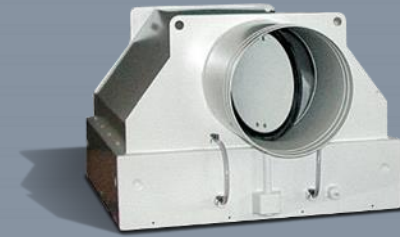

> PERSONENSCHLEUSE

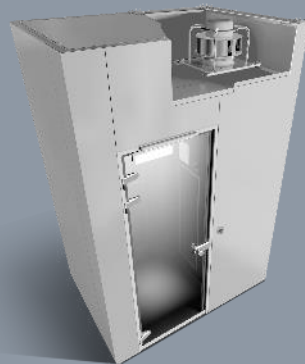

> BAUELEMENTE

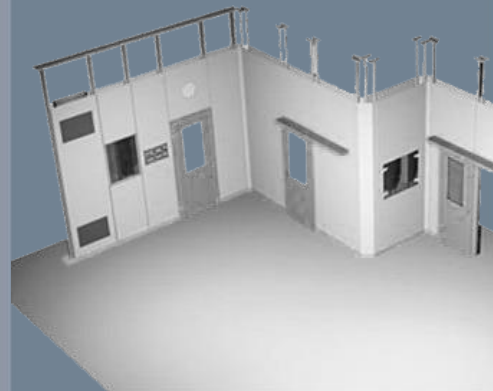



> INNENRAUM-  
KALTWASSERERZEUGER  
& WÄRMEPUMPEN



> AUSSEN-  
KALTWASSERERZEUGER  
& WÄRMEPUMPEN



> VERFLÜSSIGEREINHEITEN



> KÜHLSYSTEME FÜR  
RECHENZENTREN



> KÜHLSYSTEME FÜR  
RECHENZENTREN



> INDIRECTE VERDUNSTUNGSKÜHLUNG

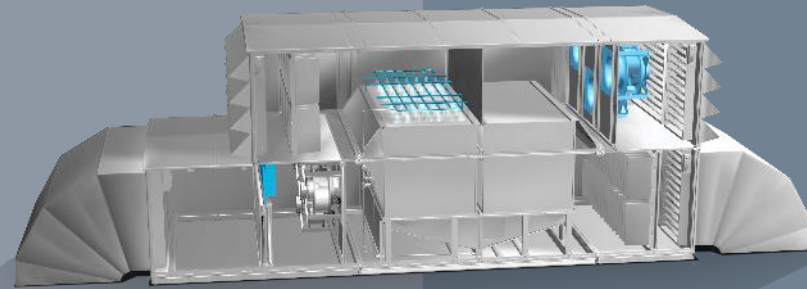

> KLIMATISIERUNG





## MODERNE AUSLEGUNGSSOFTWARE ERLEICHTERT IHNEN DIE AUSWAHL

Mit modernen und benutzerfreundlichen Auswahlwerkzeugen erleichtern Ihnen die Produktauswahl



SERVICE

**WE CARE  
FOR YOUR AIR**

Inbetriebnahme  
Ersatzteile

Wartung &  
Instandhaltung

Nachrüstung & Sanierung  
Health-Check



1

Kundenorientierung



2

Innovative Technologie

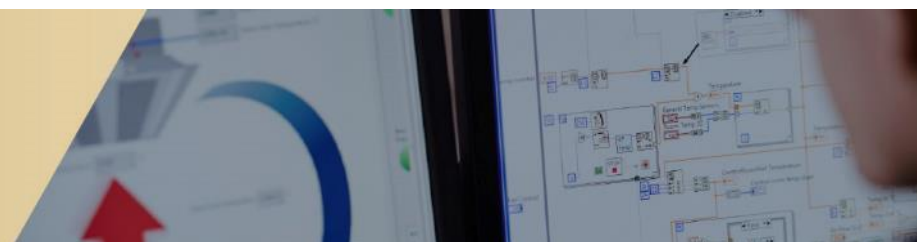

3

Moderne Werke & Lieferkette



4

Unsere Mitarbeiter



5

Gemeinsames Wachstum



# MODERNE FORSCHUNGS- & ENTWICKLUNGSANLAGEN UND DIE INGENIEURSKUNST UNSERER MITARBEITER FÜHREN ZUM ERFOLG

FläktGroup besitzt einige der modernsten Test- und Entwicklungsanlagen in der Branche.

Unsere Center of Excellence mit ihren 170 Fachkräften stellen nachweislich sicher, dass unsere Produkte die gestellten Anforderungen erfüllen.



EINE AUSWAHL AUS  
UNSEREN VIELEN  
INNOVATIVEN LÖSUNGEN



MODERNE SYSTEM- &  
REGLEROPTIONEN  
OPTIMIEREN  
EINSPARUNGEN UND  
KOMFORT

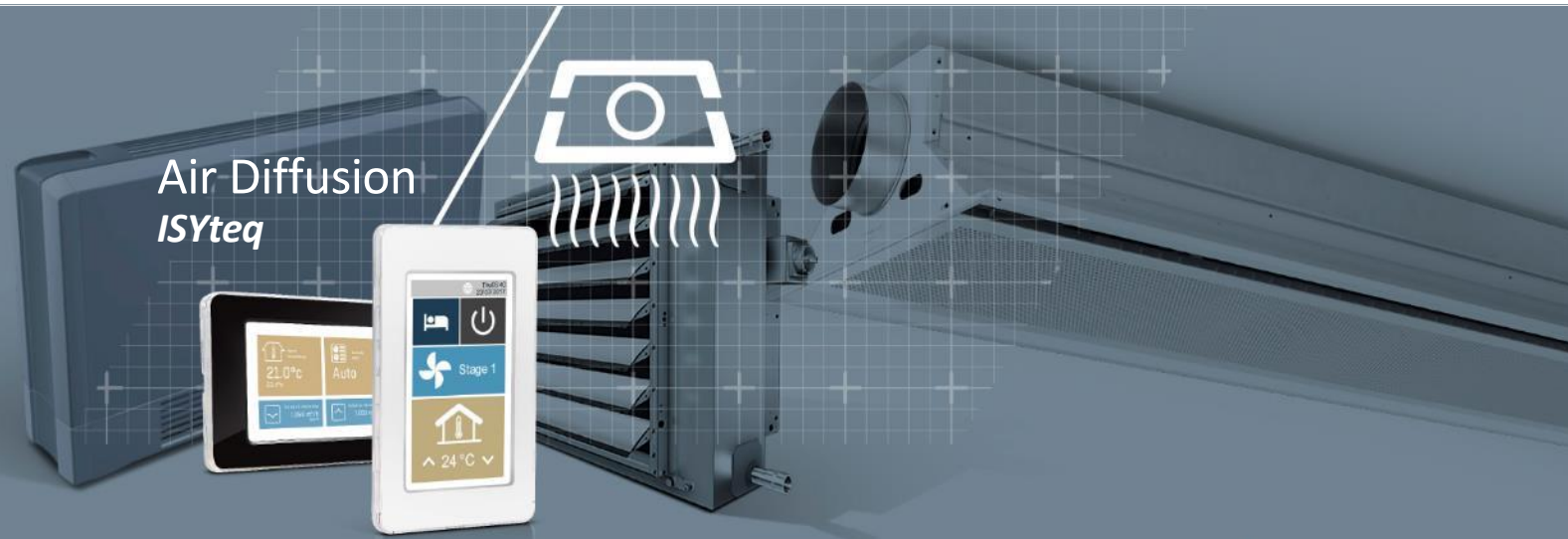

# UltraSound Technology

by FläktGroup

Neue Maßstäbe für die bedarfsgesteuerte Lüftung durch innovative Ultraschalltechnik – mit Optivent Ultra werden die Karten neu gemischt.

Präzise Messung des Volumenstroms durch Ultraschallsender/-empfänger.

In Bezug auf Zuverlässigkeit, Komfort, Benutzerfreundlichkeit eröffnen sich neue Dimensionen.

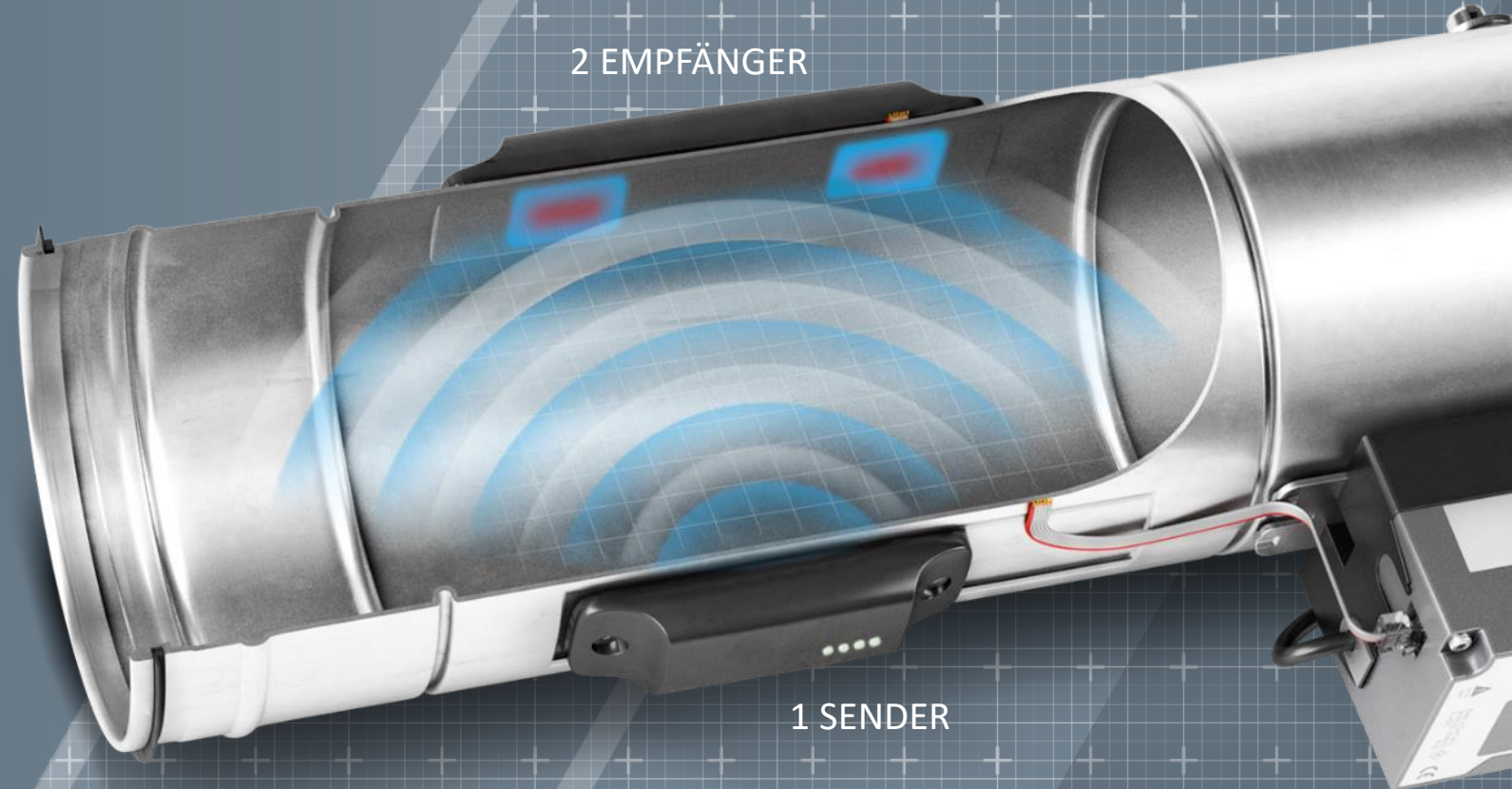

WO HYGIENE ENTSCHIEDET.  
**BESONDERE  
ARBEITSUMGEBUNGEN  
BRAUCHEN FLEXIBLE LÖSUNGEN.**  
HyCASSETTE-GEKO LIEFERT  
KOMFORT OHNE ZUGLUFT



**eQ + ReCOOLER HP**  
EINE UNSCHLAGBARE  
KOMPLETTLÖSUNG FÜR  
KOMFORT UND  
ENERGIEEINSPARUNG ZU  
JEDER JAHRESZEIT

-  KÜHLEN
-  HEIZEN
-  LÜFTEN
-  REGELN



EXCELLENCE IN SOLUTIONS



## WIR ENTWICKELN DIE **OPTIMALE LÖSUNG** MIT LEISTUNGSGARANTIE

Freilaufende Lüfter, Axialventilatoren,  
Radialventilatoren und Energierückgewinnungsräder  
der FläktGroup –  
energieeffiziente Bauteile, die die gewünschte  
Leistung sicherstellen, um die Öko-Designrichtlinie  
zu erfüllen und den Energieverbrauch zu senken.

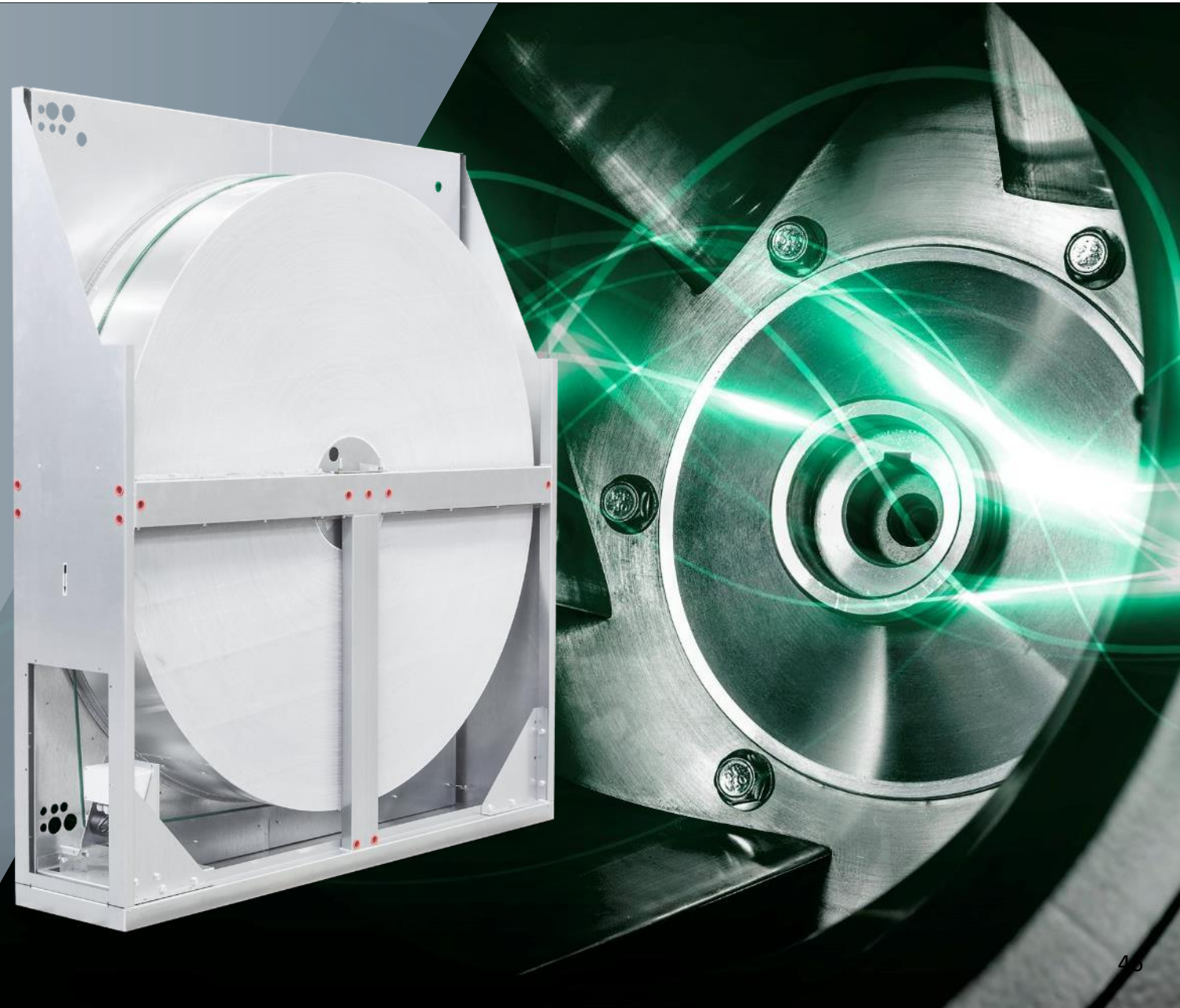

1

Kundenorientierung



2

Innovative Technologie

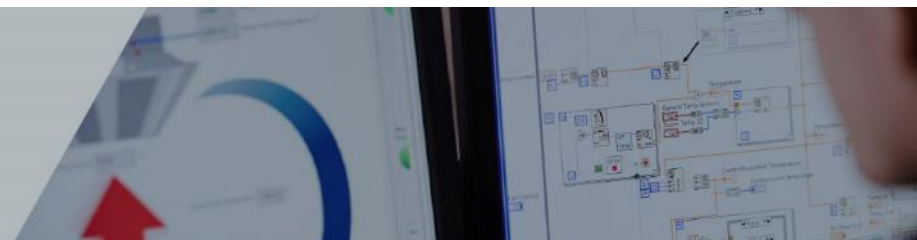

3

Moderne Werke & Lieferketten



4

Unsere Mitarbeiter



5

Gemeinsames Wachstum



SICHERHEIT, EFFIZIENZ  
UND QUALITÄT

GEHEN  
HAND IN HAND





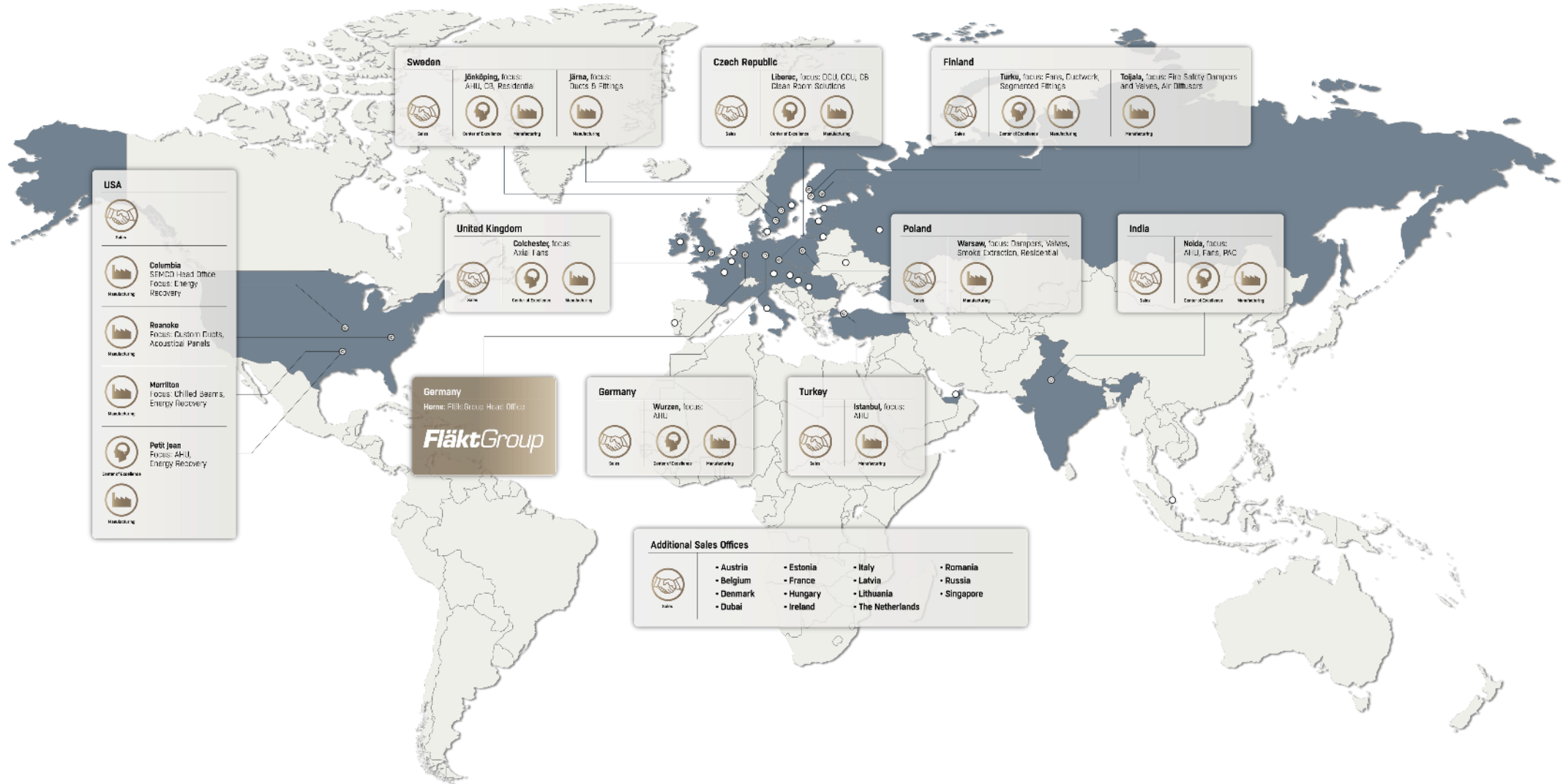









# ZERTIFIZIERUNG FÜR AUSGEWÄHLTE PRODUKTE & LÖSUNGEN



ISO 9001:2015  
ISO 14001:2015  
ISO 50001:2011  
[www.tuv.com](http://www.tuv.com)  
ID 9108631134



1

Kundenorientierung



2

Innovative Technologie

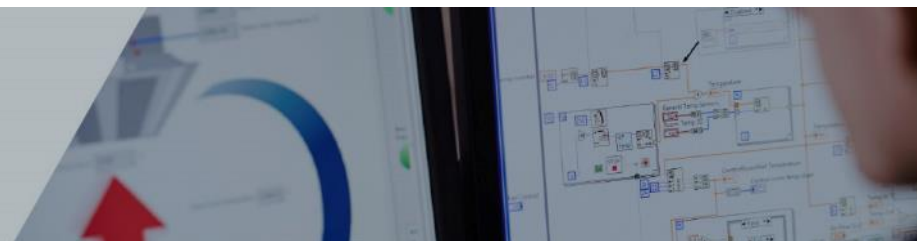

3

Moderne Werke & Lieferketten



4

Unsere Mitarbeiter



5

Gemeinsames Wachstum





3600 MITARBEITER IN  
ALLER WELT





## UNTERSTÜTZUNG, FORT- UND WEITERBILDUNG

Unsere FläktGroup Academy unterstützt Mitarbeiter während ihres Berufslebens und stellt ihre Fort- und Weiterbildung sicher.

Technische und produktspezifische Schulungen für unsere Mitarbeiter im Vertrieb, in der Produktion, im Bereich Forschung & Entwicklung und in der Konstruktion.



1

Kundenorientierung



2

Innovative Technologie

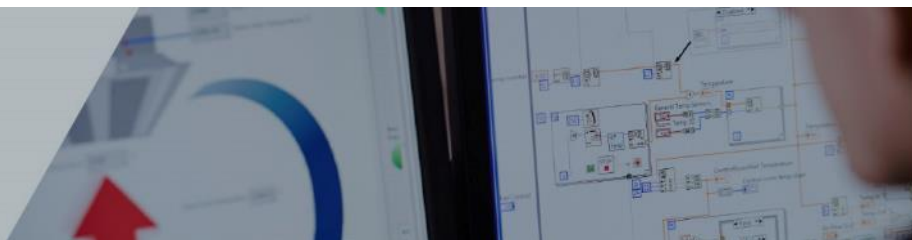

3

Moderne Werke & Lieferketten



4

Unsere Mitarbeiter



5

Gemeinsames Wachstum



MIT DEM SCHWERPUNKT AUF  
ANHALTENDEM WACHSTUM ENTWICKELN  
WIR FÜR UNSERE KUNDEN BESSERE  
GESCHÄFTE – GLOBAL UND LOKAL



***FläktGroup***<sup>®</sup>

>> Mehr erfahren